

Accelo 915 C

Caminhão leve



Mercedes-Benz
A marca que todo mundo confia.

Motor

Modelo	MB OM-904 LA, com gerenciamento eletrônico
Tipo	4 cilindros verticais em linha, turbocooler
Potência máxima, conforme NBR ISO 1585	110 kW (150 cv) a 2200 rpm
Torque máximo, conforme NBR ISO 1585	580 Nm (59 mkgf) de 1200 a 1600 rpm
Alternador (V/A)	28/80
Bateria (quantidade x V/Ah)	2 x 12/100

Transmissão

Embreagem	Ø 362; monodisco seco, com acionamento hidráulico
Caixa de mudanças	Eaton FSO 4405 A
Marchas sincronizadas	5
Relação de transmissão	i=5,762/2,829/1,528/1,000/0,770/marcha à ré: 5,238

Eixos

Eixo dianteiro	MB VL2/27 DC - 3,2
Eixo traseiro	MB HL2/50 DC - 6,2
Reduções	4,300 (43:10) i=3,909 (43:11)

Chassi

Quadro/Tipo	escada, rebitado
Dimensões do perfil	195 mm x 65 mm/espessura: 5,0 mm/7,0 mm ²
Material	LN 50 (NBR 6656)
Suspensão dianteira	feixe de molas parabólicas, com amortecedores telescópicos de dupla ação e barra estabilizadora
Suspensão traseira	feixe de molas parabólicas, com amortecedores telescópicos de dupla ação e barra estabilizadora
Aros	6,00 x 17,5
Pneus	215/75 R 17,5 (radiais, sem câmara)
Direção	ZF 8090
Reservatório de combustível (l)	150 l
(1) Entre-eixos de 3.700 mm	
(2) Entre-eixos de 4.400 mm	

Dimensões (mm)

Chassi com cabina, sem carroçaria, com pneus radiais 215/75 R 17,5, sem câmara

A - Distância entre eixos	4.400	3.700
B - Comprimento total	7.934	7.134
C - Largura	2.148	2.148
D - Altura: carregado	2.384	2.384
descarregado	2.480	2.480
E - Bitola (eixo dianteiro)	1.790	1.790
F - Bitola (eixo traseiro)	1.704	1.704
G - Balanço dianteiro	1.300	1.300
H - Balanço traseiro	2.234	2.134
I - Vão livre (eixo dianteiro)	213	213
J - Vão livre (eixo traseiro)	202	202
K - Círculo de viragem do veículo, mØ	16	13,9
L - Distância eixo dianteiro/início da carroçaria	420	420
M - Ângulo de entrada (carregado/descarregado)	22°/24°55'	22°/24°55'
N - Ângulo de saída (carregado/descarregado)	12°/12°/15°56'	12°/16°18'
O - Altura teto da cabina/chassi	1.632	1.632

Principais dimensões. Para projetos de carroçarias e equipamentos, consultar o Manual de Implementação disponível no site da Mercedes-Benz.

Pesos e capacidades (kg)

Veículo sem carga, em ordem de marcha	915 C/37	915 C/44
Eixo dianteiro	2.100	2.170
Eixo traseiro	1.020	1.100
Total	3.120	3.270
Carga útil máxima	5.880	5.730
Pesos admissíveis		
Peso Bruto Total (PBT)		
Eixo dianteiro	3.200	3.200
Eixo traseiro	6.200	6.200
Total	9.000	9.000
Capacidade máxima de tração (CMT)	13.000*	13.000*
Obs.: Os pesos podem sofrer variações conforme os opcionais.	(*) Sob consulta	(*) Sob consulta

Desempenho do veículo

Accele 915 C, com caixa de mudanças Eaton FSO 4405 A e pneus 215/75 R 17,5		
Redução	i=4,333	i=3,909*
Velocidade máxima (km/h)	106	117
Capacidade de subida de rampa (em movimento):		
com 9.000 kg (%)	44	40
com 13.000 kg (%)	29	26
Capacidade de subida de rampa (partida em rampa):		
com 9.000 kg (%)	29	26
com 13.000 kg (%)	20	18
	(*) Opcional	

Freios

Freio de serviço	pneumático, de dois circuitos, discos nas rodas dianteiras e traseiras
Área de frenagem total: eixo dianteiro	452 cm ²
eixo traseiro	452 cm ²
total	904 cm ²

Freio automático
ALB, em função de carga

Freio de estacionamento	
Tipo	câmara de mola acumuladora, acionada pneumaticamente, com atuação nas rodas traseiras
Freio adicional	Freio-motor convencional (opcional) Freio-motor + Top Brake (opcional)

Accele 915 C

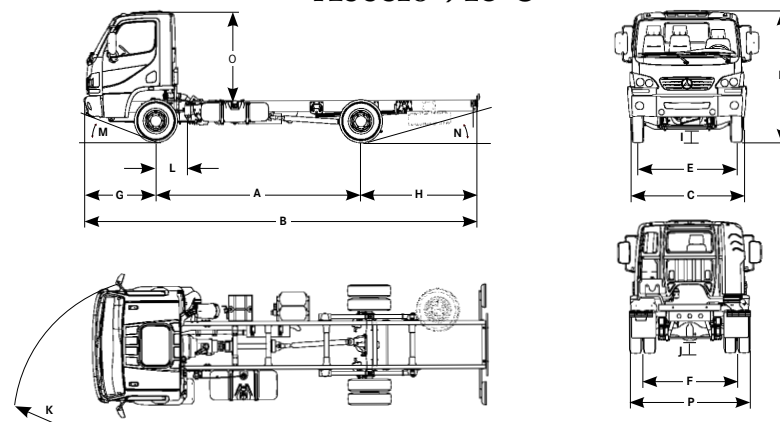

Respeite a sinalização de trânsito.

Alguns itens citados ou mostrados neste folheto são opcionais e podem não estar imediatamente disponíveis para atendimento. Procure um Concessionário Mercedes-Benz e conheça as múltiplas configurações oferecidas e a diversidade de opcionais disponíveis que formam a mais completa linha de veículos comerciais do país. No interesse do desenvolvimento tecnológico, a Mercedes-Benz reserva-se o direito de alterar as especificações e os desenhos dos produtos sem prévio aviso. A qualidade do meio ambiente é respeitada pela tecnologia dos produtos Mercedes-Benz. Para mais informações, ligue 0800 970 90 90 ou acesse www.mercedes-benz.com.br. Mercedes-Benz, marca do Grupo Daimler.

