



Atego
1725 4x4



Mercedes-Benz

Motor

Modelo	MB OM-906 LA, com gerenciamento eletrônico
Tipo	6 cilindros verticais em linha, turbocooler
Potência máxima, conforme NBR ISO 1585	180 kW (245 cv) a 2200 rpm
Torque máximo, conforme NBR ISO 1585	900 Nm (92 mkgf) de 1200 a 1600 rpm
Consumo específico	195 g/kWh (143 g/cvh) a 1400 rpm
Alternador (V/A)	28/80
Bateria (quantidade x V/Ah)	2 x 100/12
	2 x 135/12*

Transmissão

Embreagem	Ø 395 mm; monodisco seco, servo-assistido
Caixa de mudanças	MB G 85 - 6/6,70
Marchas sincronizadas	6
Tomada de força*	MB NA 60-1b
Caixa de transferência/intermediária	MB VG 550-3W/167

Eixos

Eixo dianteiro	MB AL3/040 D-6
Eixo traseiro	MB HL4/062 DZ-11
Redução	6,143 (43:7)

Chassi

Quadro/Tipo	escada, parafusado, formado por longarinas dianteiras e traseiras unidas por parafusos; material LNE 50			
Dimensões dos perfis	perfil "Z"/espessura: 7,0 mm (longarinas dianteiras) perfil "U" 274 mm x 65 mm/espessura: 7,0 mm (longarinas traseiras)			
Suspensão dianteira	feixe de molas parabólicas, com amortecedores telescópicos de dupla ação e barra estabilizadora			
Suspensão traseira	feixe de molas trapezoidais, com amortecedores telescópicos de dupla ação e barra estabilizadora			
Aros	7,50 x 20	7,50 x 22,5*	10,00 x 20*	8,50 x 20*
Pneus	10,00 R 20 PR 16	275/80 R 22,5	14,00 R 20 PR 18*	12,00 R 20 PR 18*
Direção hidráulica	LS 6 BK			
Reservatório de combustível (l)	210 l (plástico com chave)	300 l (plástico com chave)*		

(*) Opcional

Dimensões (mm)

Chassi, com cabina, sem carroçaria ou implemento	1725/42
A - Distância entre eixos	4.160
B - Comprimento total	6.965
C - Largura	2.485
D - Altura (carregado/descarregado)	2.827/2.866
E - Bitola (eixo dianteiro)	2.009
F - Bitola (eixo traseiro)	1.880
G - Balanço dianteiro	1.440
H - Balanço traseiro	1.285
I - Vão livre (eixo dianteiro)	286
J - Vão livre (eixo traseiro)	245
K - Círculo de viragem do veículo, mØ	18,0
L - Ângulo de entrada (carregado/descarregado)	25° 56'
M - Ângulo de saída (carregado/descarregado)	38° 49'
N - Distância eixo dianteiro/traseira da cabina: Standard	210
	Estendida
O - Distância eixo dianteiro/início da carroçaria: Standard	390
	Estendida
	420
	490

Pesos e capacidades (kg)

Pesos Admissíveis Tecnicamente ¹ Legalmente ²	
Eixo dianteiro	6.100
Eixo traseiro	11.000
Peso Bruto Total (PBT)	17.100
Peso Bruto Total Combinado (PBTC)	30.000
Capacidade Máxima de Tração (CMT)	30.000

(1) Entre os valores admissíveis técnica e legalmente, deve-se respeitar sempre o de menor valor. Nenhum veículo de carga poderá transitar com PBT, PBTC ou CMT superior do mercado pelo fabricante. (2) Conforme Contran.

Freios

Freio de serviço	ar comprimido, de dois circuitos, tambor nas rodas dianteiras e traseiras
Área de frenagem total:	
eixo dianteiro	2.129 cm ²
eixo traseiro	2.129 cm ²
total	4.258 cm ²
Freio de estacionamento	
Tipo	câmara de mola acumuladora, acionada pneumaticamente, com atuação nas rodas traseiras
Freio adicional - motor	
Tipo/Acionamento	freio-motor/Top Brake - eletropneumático; pode atuar em conjunto com o freio de serviço

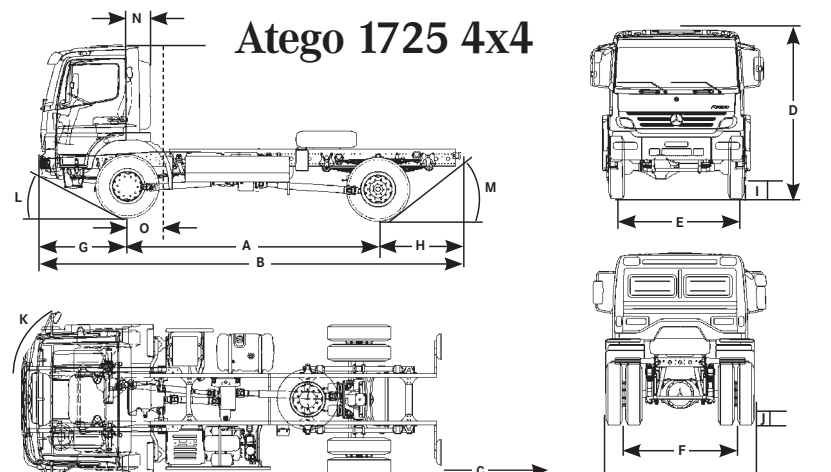

Alguns itens citados ou mostrados neste folheto são opcionais e podem não estar imediatamente disponíveis para atendimento. Procure um Concessionário Mercedes-Benz e conheça as múltiplas configurações oferecidas e a diversidade de opcionais disponíveis que formam a mais completa linha de veículos comerciais do país. No interesse do desenvolvimento tecnológico, a Mercedes-Benz reserva-se o direito de alterar as especificações e os desenhos dos produtos sem prévio aviso. A qualidade do meio ambiente é respeitada pela tecnologia dos produtos Mercedes-Benz. Para mais informações, ligue 0800 970 90 90 ou acesse www.mercedes-benz.com.br. Mercedes-Benz, marca do Grupo Daimler.