

O chassi para ônibus articulado O-500 UA (Low Entry ou Piso Baixo) desenvolvido para aplicação urbana é a mais moderna e rentável solução para atender a demanda de passageiros nos grandes centros urbanos. Incorporando todas as vantagens da tecnologia Mercedes-Benz, esse chassi vem equipado com motor eletrônico OM-457 LA, posicionado na traseira do veículo, o que traz maior facilidade na manutenção diária, melhor dirigibilidade com mais segurança e menor risco durante a época de chuvas. Entre as vantagens do O-500 UA, destacam-se a articulação com pistões hidráulicos, que oferece excelente dirigibilidade e facilidade de manutenção, e a praticidade do encarroçamento, já que esse chassi sai da fábrica pronto para receber a carroçaria, reduzindo o custo de operação. Chassi articulado O-500 UA. Por você, a gente não para de inovar.

## Dimensões (mm)

Chassi para ônibus, sem carroçaria.

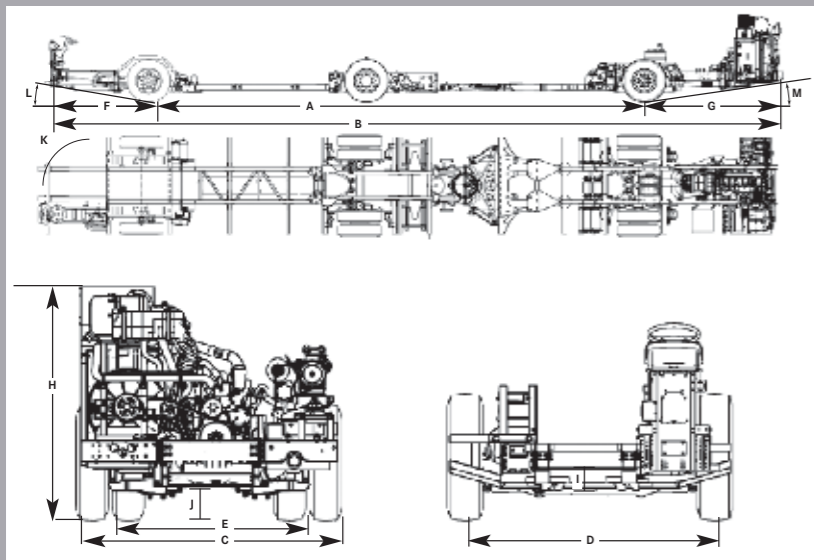

A - Distância entre eixos entre rodas, apenas para trabalho	5.250+6.700
B - Comprimento total	17.786
C - Largura	2.440
D - Bitola - eixo dianteiro	2.101
E - Bitola - eixo traseiro	1.800
F - Balanço dianteiro	2.486
G - Balanço traseiro	3.350
H - Altura	2.102
I - Vão livre dianteiro	171
J - Vão livre traseiro	295
K - Círculo de viragem do veículo, mØ	23,3
L - Ângulo de entrada	9º
M - Ângulo de saída	8º

## Principais Serviços - Ligue 0800 970 90 90

Banco Mercedes-Benz (Leasing/Finame/CDC - Crédito Direto ao Consumidor): as melhores condições para compra do seu veículo.

Garantia: 1 ano sem limite de quilometragem para o veículo e 2 anos sem limite de quilometragem para o trem de força.

Peças Genuínas Mercedes-Benz: maior confiabilidade e durabilidade do seu veículo, mantendo os padrões de qualidade das peças com garantia de 1 ano, sem limite de quilometragem.

Renov (peças remanufaturadas): garantia igual à da peça nova, maior disponibilidade do veículo, agregado usado serve como parte de pagamento, preço atrativo juntamente com o padrão de qualidade Mercedes-Benz.

Assessoria em BRT: equipe especializada em apoiar operadores, gestores

e consultores em todas as etapas da implementação de sistemas BRT (Bus Rapid Transit) ou corredores segregados de ônibus de alta capacidade. Consultoria de Transportes: reduz custos de manutenção, aumentando a disponibilidade da frota, através da Manutenção Preventiva Programada. Consulte o Concessionário Mercedes-Benz mais próximo para mais informações.

Atendimento a Clientes: técnicos à disposição 24 horas por dia para atender consultas sobre produtos Mercedes-Benz e serviços prestados pela Rede de Concessionários.

Internet, acesse: [www.mercedes-benz.com.br](http://www.mercedes-benz.com.br).

## Respeite a sinalização de trânsito.

Alguns itens citados ou mostrados neste folheto são opcionais e podem não estar imediatamente disponíveis para atendimento. Procure um Concessionário Mercedes-Benz e conheça as múltiplas configurações oferecidas pela mais completa linha de veículos comerciais do país. No interesse do desenvolvimento tecnológico, a Mercedes-Benz do Brasil

reserva-se o direito de alterar as especificações e os desenhos dos produtos sem prévio aviso. A qualidade do meio ambiente é respeitada pela tecnologia dos produtos Mercedes-Benz. Mercedes-Benz, marca do Grupo Daimler.



# O-500 UA

Chassi para Ônibus Articulado com Entrada Baixa



**Mercedes-Benz**  
A marca que todo mundo confia.

