



O chassi OF-1418 foi desenvolvido para atender às aplicações urbana, escolar e de fretamento, podendo receber uma carroceria até 11 metros.

Este veículo é equipado com o motor OM-904 LA turbocooler, totalmente eletrônico, desenvolvido com tecnologia pioneira que dispensa a bomba injetora convencional.

Reflexo do compromisso da Mercedes-Benz com a evolução do transporte de passageiros, o chassi OF-1418 incorpora qualidade, segurança e conforto inigualáveis para atender às mais rigorosas exigências do mercado.

OF-1418

Chassi para Ônibus

Dimensões (mm)

Chassi para ônibus, sem carroceria.

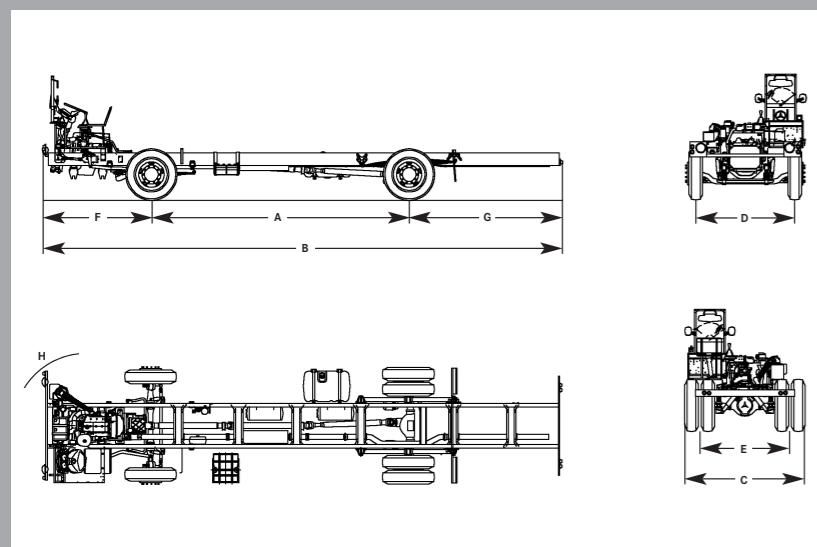

A - Distância entre eixos	5.250
B - Comprimento total	10.413
C - Largura	2.427
D - Bitola - eixo dianteiro	1.969
E - Bitola - eixo traseiro	1.822
F - Balanço dianteiro	2.100
G - Balanço traseiro	3.063
H - Círculo de viragem de referência do veículo encarroçado, mØ	21,1



Principais Serviços – Ligue 0800 970 90 90

Banco Mercedes-Benz (Leasing/Finame/CDC – Crédito Direto ao Consumidor): as melhores condições para compra do seu veículo.

Garantia: 1 ano sem limite de quilometragem para o veículo e 2 anos sem limite de quilometragem para o trem-de-força.

Peças Genuínas Mercedes-Benz: maior confiabilidade e durabilidade do seu veículo, mantendo os padrões de qualidade das peças com garantia de 1 ano, sem limite de quilometragem.

Consultoria de Transportes: reduz custos de manutenção, aumentando a

disponibilidade da frota, através da Manutenção Preventiva Programada.

Consulte o Concessionário Mercedes-Benz mais próximo para outras informações.

Atendimento a Clientes: técnicos à disposição 24 horas por dia para atender consultas sobre produtos Mercedes-Benz e serviços prestados pela Rede de Concessionários.

Internet, acesse www.mercedes-benz.com.br.

Alguns itens citados ou mostrados neste folheto são opcionais e podem não estar imediatamente disponíveis para atendimento. Procure um Concessionário Mercedes-Benz e conheça as múltiplas configurações oferecidas pela mais completa linha de veículos comerciais do País.

No interesse do desenvolvimento tecnológico, a Mercedes-Benz do Brasil reserva-se o direito de alterar as especificações e os desenhos dos produtos sem prévio aviso. A qualidade do meio ambiente é respeitada pela tecnologia dos produtos Mercedes-Benz. Mercedes-Benz, marca do Grupo Daimler.



